

WAVE MAKER

Manual



Manual de Instruções

Orientações de Segurança

A Bomba Sparkle Dragon, é um produto altamente eficiente e com baixo consumo de energia. Aprovado em diversos testes e certificados de segurança.

Para a correta utilização e manutenção do produto, por favor leia as instruções com cuidado antes de usar.

- Apropriado para uso em Tanques com grossura de vidro igual ou abaixo de 15mm
- Ao instalar a bomba, o disco magnético não pode sugar a bomba diretamente. Sugerimos sugá-lo deslizando
- Apenas para uso interno
- Ao usar a bomba, coloque o cabo na forma de uma malha de gotejamento (drip loop), o que evita o gotejamento de água ao fluir ao longo do cabo na tomada, podendo causar curto circuito. (Imagem 1)

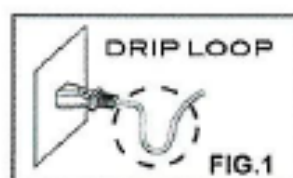

- Por favor, NÃO ligue a bomba com líquidos combustíveis
- A bomba não é apta a trabalhar sem água por um longo tempo, podendo danificar o motor.
- O controle remoto não é a prova d'água, então por favor NÃO colocar em locais aonde a água espirra.
- Para evitar choques elétricos, não coloque a tomada na água.
- Deixe a bomba fora do alcance de crianças
- Desconecte a bomba da tomada antes de mexer
- Não puxar o cabo de alimentação para levantar a bomba, o que pode resultar em corte do fio dentro da bomba
- Por favor, mergulhe a bomba completamente na água, assim ela pode ter o resfriamento necessário para funcionar sem problemas.

1 Conteúdo

Por favor, verifique o conteúdo



Partes

2 Montando a bomba

Apropriado para uso em vidros de grossura igual ou menor que 15mm

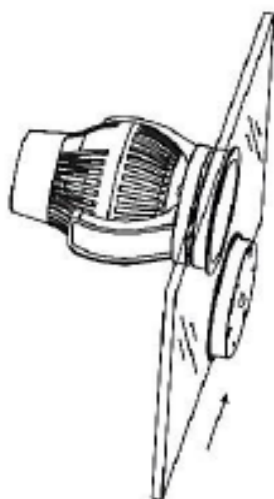

✓ Sugar o imã arrastando lentamente

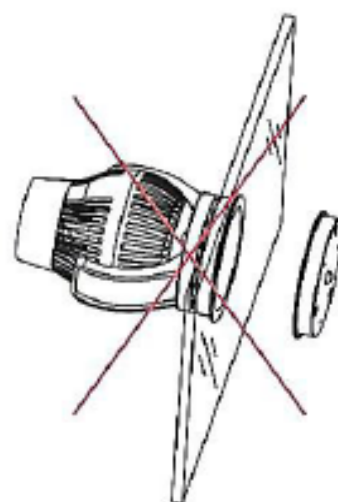

✗ Não deve ser sugado diretamente

Passo 1

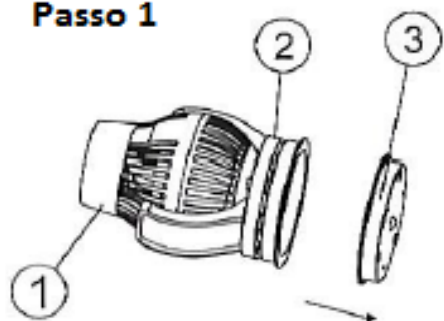

Passo 2

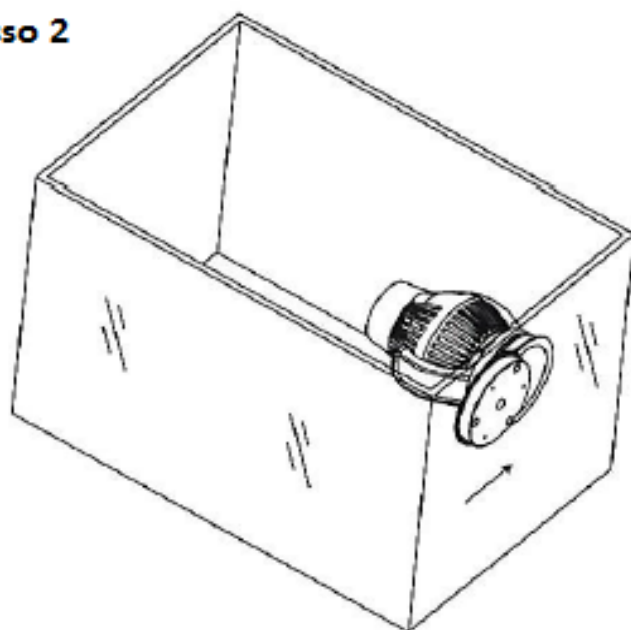

Passo 3

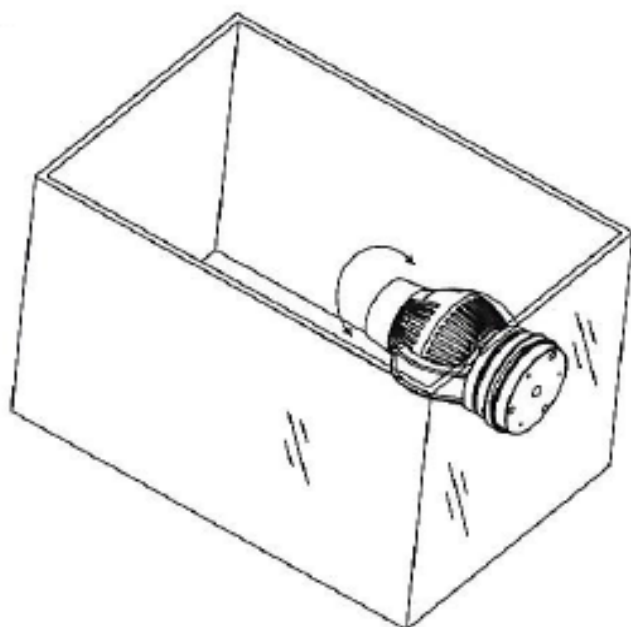

Passo 4

Saída RJ45 (Sinal de rede sem computador)

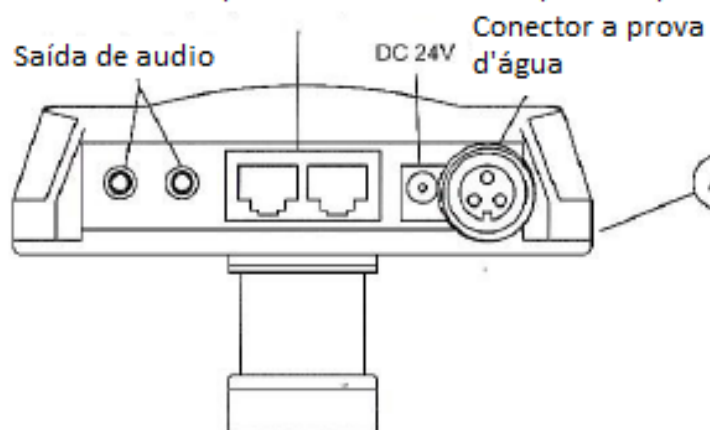

Passo 5



Passo 6

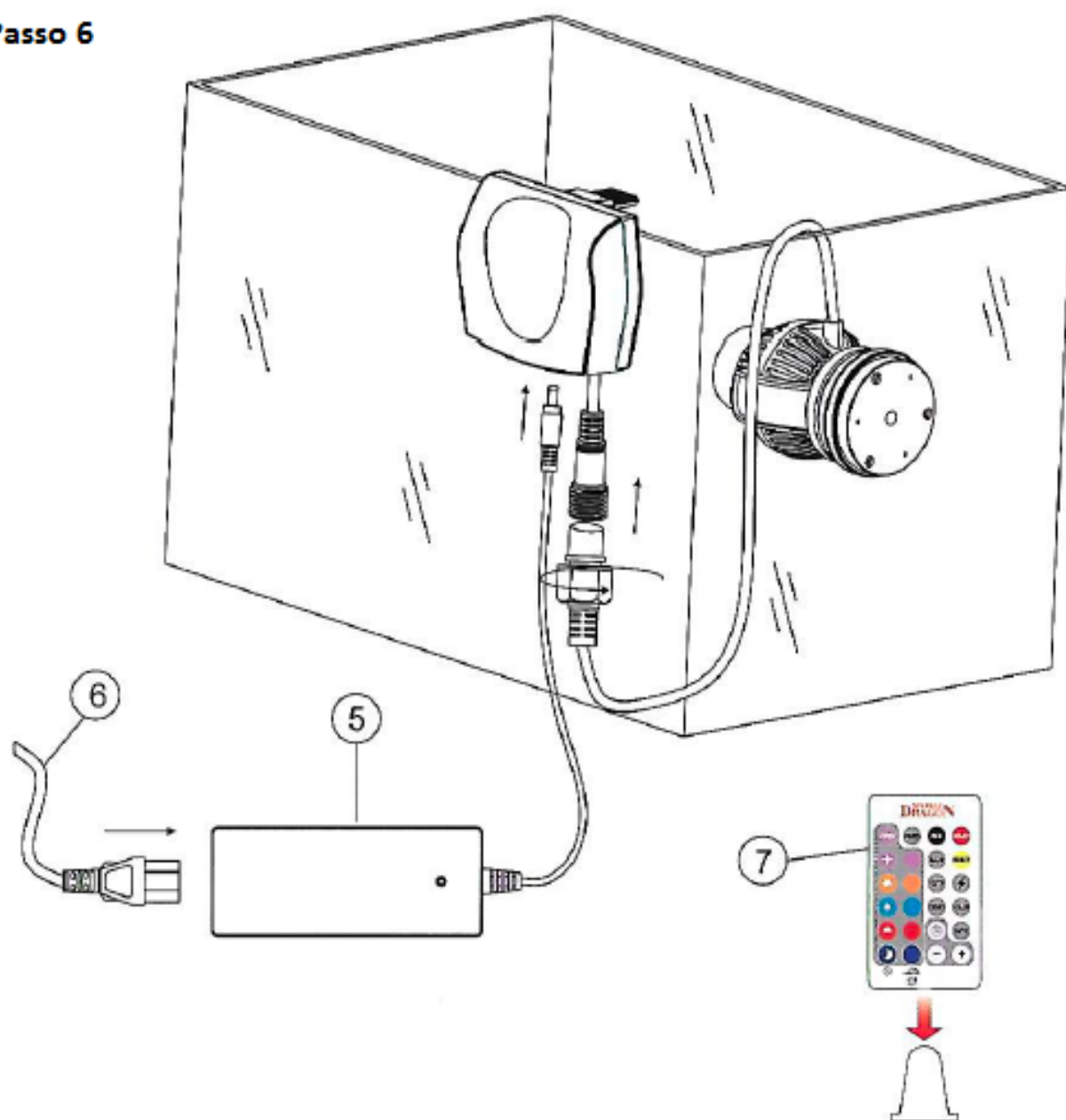

Por favor, desconecte o protetor da bateria antes de usar

3 Tela

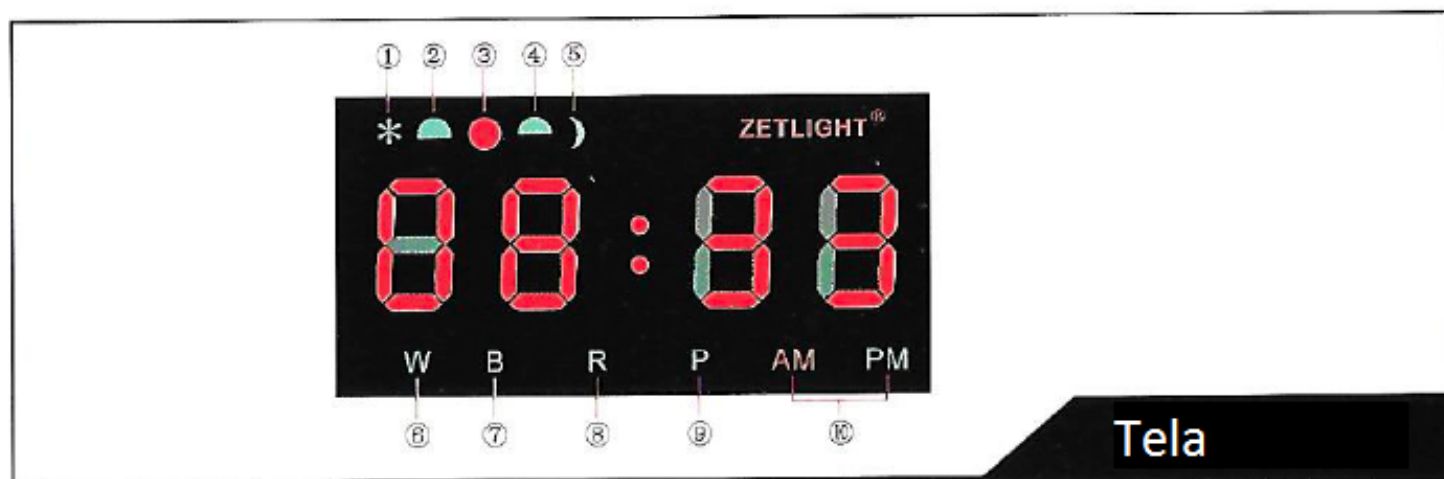

Tela

- ① * Representa modo Amanhecer
- ② ☀ Representa modo Nascer do Sol
- ③ ● Representa modo Diurno
- ④ ☁ Representa modo pôr do sol
- ⑤ ☾ Representa modo Noturno
- ⑥ W Canal cor branca
- ⑦ B Canal cor azul
- ⑧ R Canal de Multicores
- ⑨ P Canal de violeta
- (⑥ - ⑨ representa canais de cores do sistema Zetlight.)
- ⑩ No sistema de 12 horas **AM** Representa Manhã
PM Representa Tarde/Noite
- ⑪ **Pu** Representa modo de ondas
Lu Representa modo de iluminação

4 Controle Remoto

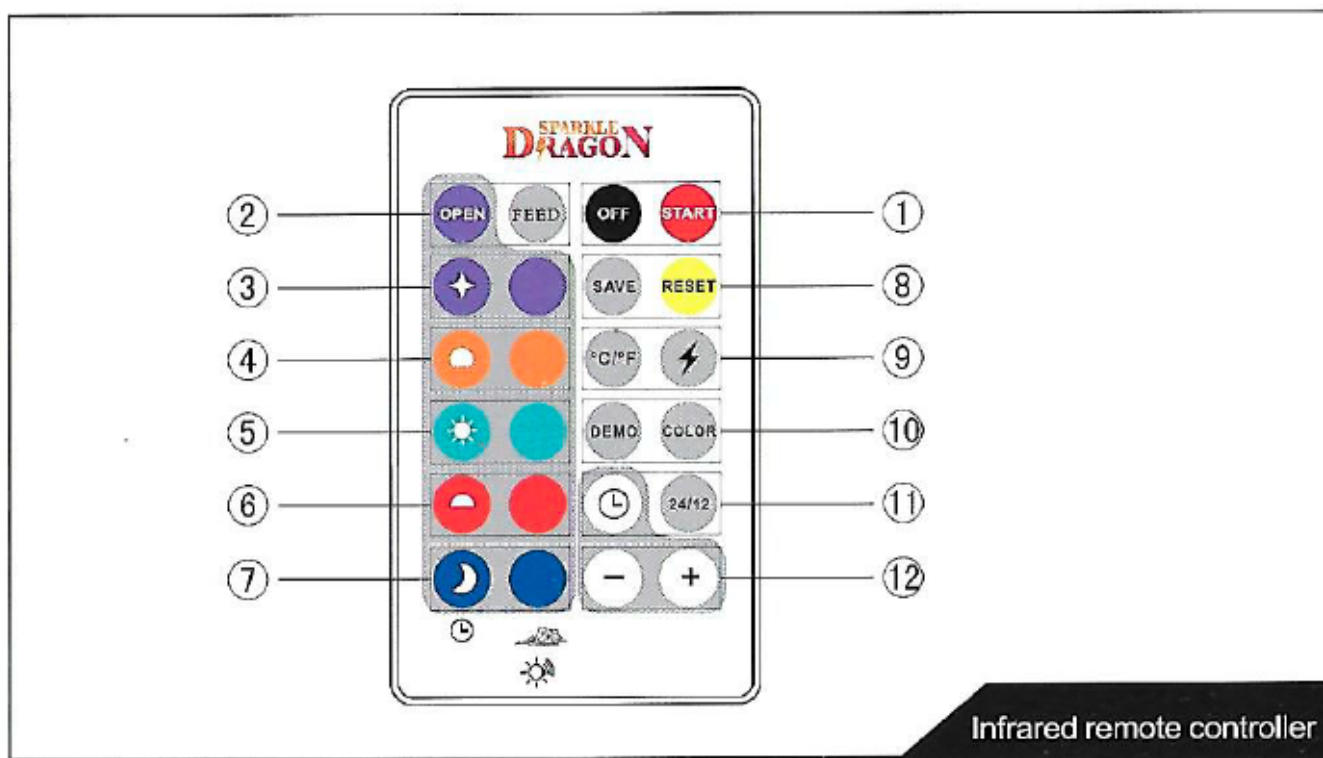



Infrared remote controller

- ① Aperte **START** para retornar ao modo automático, aperte **OFF** para desligar as luzes.
- ② Aperte **FEED**, o wave maker irá parar de funcionar por 10 minutos para a água parar, para ser efetuada a alimentação dos peixes. Após 10 minutos, ela irá voltar a funcionar automaticamente. O botão **START** pode forçar a bomba a funcionar. Aperte **OPEN** para selecionar o tempo de início da bomba (ou para ambos a bomba e o Zelight Light Fixture) no dia. Aperte uma vez para selecionar as horas, duas os minutos, aperte “ + / - ” para ajustar o tempo de duração.
- ③ Aperte **+** para selecionar o tempo de duração do amanhecer para a bomba (ou para a bomba e o Zelight Light Fixture). Aperte uma vez para selecionar as horas, duas os minutos, aperte “ + / - ” para ajustar o tempo de duração.

Aperte **+** uma vez, a tela irá mostrar “PU” | Para configurar as ondas, aperte “ + / - ” para ajustar a intensidade da bomba (De 00 até 50). Aperte **2, 3, 4** ou **5** vezes, irá mostrar na tela “LU” para configurar a intensidade da luz do ZETLIGHT, mostrando pronto para ajustar Branco, Azul, Multicores ou Violeta na respectiva ordem. (aperte “ + / - ” para ajustar o brilho de intensidade 00 até 32). Combinando diferentes fluxos de água e efeitos de luz, pode simular um redemoinho de ondas naturais no mar no amanhecer.

④ Aperte  para selecionar o tempo de duração do Nascer do Sol para a bomba (ou para a bomba e o Zetlight Light Fixture) . Aperte uma vez para selecionar as horas, duas os minutos, aperte “ + / - ” para ajustar o tempo de duração.

Aperte  uma vez, a tela irá mostrar “PU” | Para configurar as ondas, aperte

+ / - ” para ajustar a intensidade da bomba (De 00 até 50). Aperte  2, 3, 4 ou 5 vezes, irá mostrar na tela “LU” para configurar a intensidade da luz do •ZETLIGHT, mostrando pronto para ajustar Branco, Azul, Multicores ou Violeta na respectiva ordem. (aperte “ + / - ” para ajustar o brilho de intensidade 00 até 32). Combinando diferentes fluxos de água e efeitos de luz, pode simular um redemoinho de ondas naturais no mar no Nascer do Sol.

⑤ Aperte  para selecionar o tempo de duração do modo diurno para a bomba (ou para a bomba e o Zetlight Light Fixture) . Aperte uma vez para selecionar as horas, duas os minutos, aperte “ + / - ” para ajustar o tempo de duração.

Aperte  uma vez, a tela irá mostrar “PU” | Para configurar as ondas, aperte

+ / - ” para ajustar a intensidade da bomba (De 00 até 50). Aperte  2, 3, 4 ou 5 vezes, irá mostrar na tela “LU” para configurar a intensidade da luz do •ZETLIGHT, mostrando pronto para ajustar Branco, Azul, Multicores ou Violeta na respectiva ordem. (aperte “ + / - ” para ajustar o brilho de intensidade 00 até 32). Combinando diferentes fluxos de água e efeitos de luz, pode simular um redemoinho de ondas naturais no mar no modo diurno.



⑥ Aperte  para selecionar o tempo de duração do pôr do sol para a bomba (ou para a bomba e o Zetlight Light Fixture) . Aperte uma vez para selecionar as horas, duas os minutos, aperte “ + / - ” para ajustar o tempo de duração.



Aperte  uma vez, a tela irá mostrar “PU” | Para configurar as ondas, aperte

+ / - ” para ajustar a intensidade da bomba (De 00 até 50). Aperte  2, 3, 4 ou 5 vezes, irá mostrar na tela “LU” para configurar a intensidade da luz do •ZETLIGHT, mostrando pronto para ajustar Branco, Azul, Multicores ou Violeta na respectiva ordem. (aperte “ + / - ” para ajustar o brilho de intensidade 00 até 32). Combinando diferentes fluxos de água e efeitos de luz, pode simular um redemoinho de ondas naturais no mar no pôr do sol .





⑦ Aperte  para selecionar o tempo de duração do modo noturno para a bomba (ou para a bomba e o Zetlight Light Fixture). Aperte uma vez para selecionar as horas, duas os minutos, aperte " + / - " para ajustar o tempo de duração.



Aperte  uma vez, a tela irá mostrar "P_U" Para configurar as ondas, aperte " + / - " para ajustar a intensidade da bomba (De 00 até 50). Aperte  2, 3, 4 ou 5 vezes, irá mostrar na tela "L_U" para configurar a intensidade da luz do ZETLIGHT, mostrando pronto para ajustar Branco, Azul, Multicores ou Violeta na respectiva ordem. (Aperte " + / - " para ajustar o brilho de intensidade 00 até 32). Combinando diferentes fluxos de água e efeitos de luz, pode simular um redemoinho de ondas naturais no mar no modo noturno

⑧ Aperte  então aperte  para recuperar as configurações. Aperte  para salvar as configurações

Aperte  para simular efeitos de trovão, então aperte " + / - " para ajustar a frequência.

⑨ Aperte  uma vez para mostrar a temperatura em Celsius, duas vezes para mostrar a temperatura no modo Fahrenheit, três vezes para mostrar a voltagem do acessório

⑩ Aperte  para simular efeito de nuvem, então use " + / - " para ajustar a frequência. Aperte  para demonstrar todos os efeitos de luz regulados para um dia. Aperte qualquer tecla para sair do Demo.

⑪ Aperte  para escolher horário 24hrs ou horário 12hrs. Aperte  para regular o horário atual, aperte uma vez para horas, duas para os minutos. Aperte " + / - " para ajustar.

⑫ " + / - " são usados para ajustar alguma configuração quando apertados.

5 Instruções

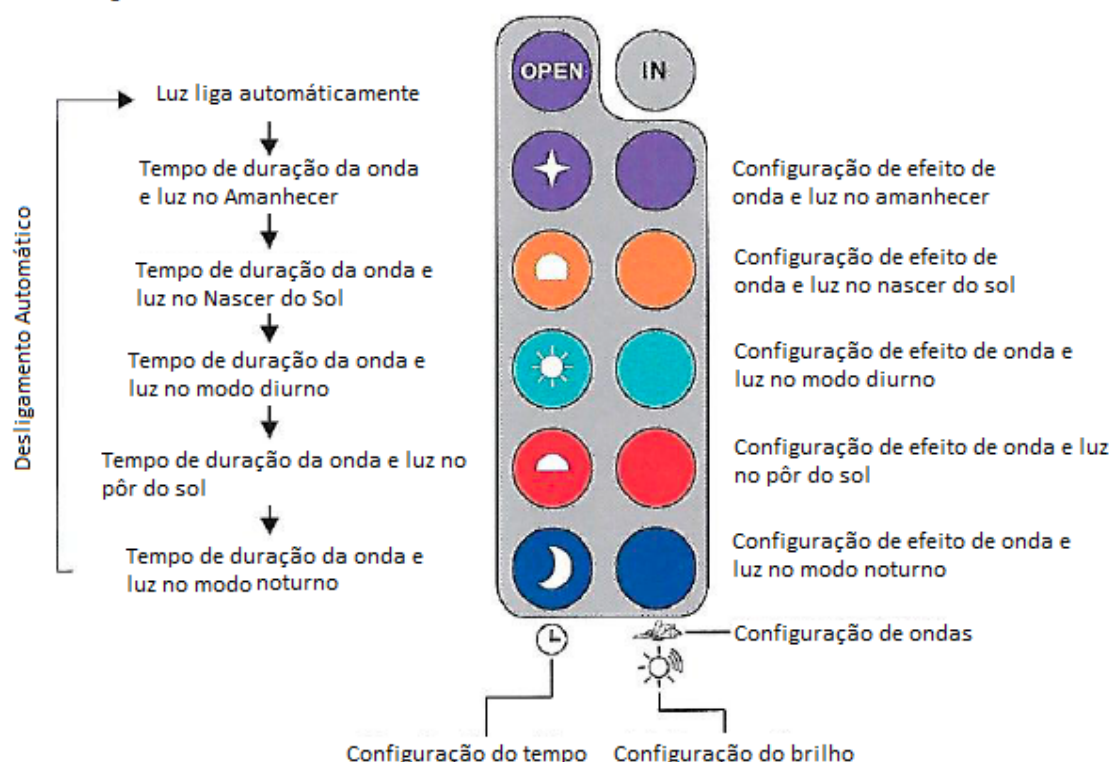

Atenção : O usuário pode definir o tempo de duração para cada seção de ondas e efeito de luz. Se a duração total for menos que 24 horas, após o último modo, que é o noturno, a luz será desligada automaticamente até que a repetição volte no dia seguinte. Se a duração total do tempo de seleção for maior que 24 horas, o estágio que exceder o tempo será cancelado automaticamente até que o próximo estágio inicie.

5.1 Configuração do horário

Antes de fazer as configurações dos modos, é necessário regular o relógio interno da bomba.





Step 1) Aperte , a tela irá piscar com os números. Então pressione a tecla “+ / -” para ajustar.

Step 2) Após ajustar o horário, aperte novamente, na tela irá aparecer os números dos minutos, utilize o “+ / -” para ajustar. Nenhuma outra coisa deve ser feita, aguarde aproximadamente 10 segundos e irá ser salvo a configuração, ou aperte para salvar e voltar ao modo de utilização.







Dica : Aperte Para escolher os horários de 24 horas ou de 12 horas no relógio do sistema.

5.1 Efetuando configurações de Onda e Iluminação







Passo 1 : Horário de início

- 1 Aperte , o horário irá piscar na tela. Então pressione o botão “/” para ajustar.
2. Após configurar a hora, aperte  os minutos piscarão na tela, então aperte os botões de ajuste “/” para regular
3. Então aperte o botão  para salvar e pode efetuar qualquer outra configuração no sistema.















Passo 2 : Configurando horário manhã

1. Use o , o horário irá piscar na tela, aperte os botões de ajuste “/” para regular.
2. Após configurar a hora, aperte o  novamente, os minutos vão piscar na tela, então aperte os “/” para ajustar. (Ex : se voce quiser ajustar para o para rodar por 1 hora e meia, irá aparecer 01:30)
3. Use o  1 vez para configurar a bomba de onda . Aperte a mesma tecla para 2,3,4, ou 5 consecutivamente para configurar o sistema Zetlight luz Branca, Azul, Multicores ou cor violeta. Aperte “/” ajustando(Bomba do nível :00 até 50 ZETLIGHT Luz do nível :00 até 32). Combinando diferentes fluxos de água e iluminação, você poderá simular as ondas naturais do mar.
- 4-Então aperte o botão  para salvar as configurações e continuar configurando as opções.















Passo 3 : Configurando o nascer do sol

1. Use o , o horário irá piscar na tela, aperte os botões de ajuste “/” para regular.
2. Após configurar a hora, aperte o  novamente, os minutos vão piscar na tela, então aperte os “/” para ajustar. (Ex : se voce quiser ajustar para o para rodar por 1 hora e meia, irá aparecer 01:30)
3. Use o  1 vez para configurar a bomba de onda . Aperte a mesma tecla para 2,3,4, ou 5 consecutivamente para configurar o sistema Zetlight luz Branca, Azul, Multicores ou cor violeta. Aperte “/” ajustando(Bomba do nível :00 até 50 ZETLIGHT Luz do nível :00 até 32). Combinando diferentes fluxos de água e iluminação, você poderá simular as ondas naturais do mar.
- 4-Então aperte o botão  para salvar as configurações e continuar configurando as opções.















Passo 4 : Configurando horário diurno

1. Use o  , o horário irá piscar na tela, aperte os botões de ajuste “ / ” para regular.
2. Após configurar a hora, aperte o  novamente, os minutos vão piscar na tela, então aperte os “ / ” para ajustar. (Ex : se voce quiser ajustar para o para rodar por 1 hora e meia, irá aparecer 01:30)
3. Use o  1 vez para configurar a bomba de onda . Aperte a mesma tecla para 2,3,4, ou 5 consecutivamente para configurar o sistema Zetlight luz Branca, Azul, Multicores ou cor violeta. Aperte “ / ” ajustando(Bomba do nível :  até  ZETLIGHT Luz do nível :  até ). Combinando diferentes fluxos de água e iluminação, você poderá simular as ondas naturais do mar.
4. Então aperte o botão  para salvar as configurações e continuar configurando as opções.

Passo 5: Configurando modo pôr do sol

1. Use o  , o horário irá piscar na tela, aperte os botões de ajuste “ / ” para regular.
2. Após configurar a hora, aperte o  novamente, os minutos vão piscar na tela, então aperte os “ / ” para ajustar. (Ex : se voce quiser ajustar para o para rodar por 1 hora e meia, irá aparecer 01:30)
3. Use o  1 vez para configurar a bomba de onda . Aperte a mesma tecla para 2,3,4, ou 5 consecutivamente para configurar o sistema Zetlight luz Branca, Azul, Multicores ou cor violeta. Aperte “ / ” ajustando(Bomba do nível :  até  ZETLIGHT Luz do nível :  até ). Combinando diferentes fluxos de água e iluminação, você poderá simular as ondas naturais do mar.
4. Então aperte o botão  para salvar as configurações e continuar configurando as opções.

Passo 6 : Configurando modo noturno

1. Use o  , o horário irá piscar na tela, aperte os botões de ajuste “ / ” para regular.
2. Após configurar a hora, aperte o  novamente, os minutos vão piscar na tela, então aperte os “ / ” para ajustar. (Ex : se voce quiser ajustar para o para rodar por 1 hora e meia, irá aparecer 01:30)
3. Use o  1 vez para configurar a bomba de onda . Aperte a mesma tecla para 2,3,4, ou 5 consecutivamente para configurar o sistema Zetlight luz Branca, Azul, Multicores ou cor violeta. Aperte “ / ” ajustando(Bomba do nível :  até  ZETLIGHT Luz do nível :  até ). Combinando diferentes fluxos de água e iluminação, você poderá simular as ondas naturais do mar.
4. Então aperte o botão  para salvar as configurações e continuar configurando as opções.

6 Salvar Configurações

As configurações podem ser salvas durante as operações, ou automaticamente salvas quando nenhuma outra operação é feita em 10 segundos.

Função	Botão	Escolher e salvar	
início de luz		Ondas e Luz iniciada todos os dias.	
Modo e tempo - Manhã		Duração de tempo - Manhã	Efeitos de luz e ondas configuradas para manhã
Modo e tempo - Nascer do Sol		Duração de tempo - Nascer do Sol	Efeitos de luz e ondas configuradas para Nascer do Sol
Modo e tempo - Diurno		Duração de tempo - Diurno	Efeitos de luz e ondas configuradas para Diurno
Modo e tempo - Pôr do Sol		Duração de tempo - Pôr do Sol	Efeitos de luz e ondas configuradas para Pôr do Sol
Modo e tempo - Noturno		Duração de tempo - Noturno	Efeitos de luz e ondas configuradas para Noturno
Horários 12/24		Sistema de horas 12 (ou sistema de horas 24)	

7 Configuração de Fábrica

Aperte , então o para voltar as config. de Fábrica

Configuração de Fábrica							
Função	Botão	Início / Duração	Intensidade da onda	Nível de brilho do ZETLIGHT			
				branca	Azul	Multicores	Violeta
Horário de Início		05:00 (Início)	Vazio	Vazio	Vazio	Vazio	Vazio
Configuração : Manhã		Dura por 02:00 Horas					
Configuração : Nascer do Sol		Dura por 01:00 Horas					
Configuração : Diurno		Dura por 10:00 Horas					
Configuração : Pôr do Sol		Dura por 02:00 Horas					
Configuração : Noturno		Dura por 03:00 Horas					
Horário de término							